

# Balkonu bezrāmju iestiklojums

## Balkonu bezrāmju iestiklojums

Bezrāmju sistēmas iestiklošana ir pati mūsdienīgākā un visizplatītākā no visām šobrīd esošajām iestiklošanas sistēmām balkonos un lodžijās. Šī sistēma principiāli atšķiras no citiem iestiklošanas veidiem: šeit nav vertikālu rāmju! Un tāda veida iestiklots balkons izskatās viegls, gaisīgs un caurspīdīgs. Atvērtā pozīcijā no ārpuses iestiklojums vispār nav pamanāms, jo nav nekādas vertikālas konstrukcijas.

Bezrāmju iestiklošana dod vairākas iespējas pie mājas fasādes rekonstrukcijas. Stikli aizsargā vienmēr atvērtās balkona daļas no nokrišņiem un jūtami paaugstina siltuma saglabāšanu telpās.

## Vienkārša un praktiska pieeja

Iestiklošana aizsargā balkonu no sniega, ūdens, tvaika un putekļiem. Uz balkona kļūs siltāk un nebūs dzirdams ielas trokšnis. Loga rāmji atveras uz iekšu, tāpēc to kopšana nesagādā grūtības. Tāpat iestiklošana nodrošina bērnu drošību atrodoties uz balkona: iestiklotās sekcijas daļas ir iespējas nobloķēt tā lai bērni nevarētu tās atvērt. Balkona iestiklojumu nevar atvērt no ārpuses.

Balkonu un lodžiju iestiklošana ļoti labi iederas kā jaunajās tā vecajās daudzstāvu mājās. Bezrāmju sistēma tiek pielietota arī terašu, lodžiju, verandu iestiklošanai.

## Ērti lietot un viegli kopt

No ārpuses balkona iestiklošanas sistēma izskatās kā viena stikla siena bez rāmja un vertikālām konstrukcijām. Stikla daļas rullīts slīd pa augšējo un apakšējo alumīnija profilu. Balkonu var atvērt pilnībā, sabīdot stikla daļas pie sienas, kur tas saliekas kā „grāmata”. Šādā izskatā iestiklojums aizņem maz vietas un paliek nekustīgi pat ja ārā ir stiprs vējš. Katru daļu var viegli tīrīt, nepārliecoties pāri balkonam.

## Paveiktie darbi

Ziedonģārza mājas. Čaka iela, Rīga  
Skanstes Virsotnes 1, 2, 3. Skanstes iela, Rīga  
Jaunā Teika. Ropažu iela, Rīga  
Viesturdārza mājas. Rūpniecības iela, Rīga  
Apūzes nami „Tobago”. Šampētera iela, Rīga  
Jaunais projekts Kvēles ielā 9, Rīga  
Dienvidu pakavs 1, 2. Vienības gatve, Rīga  
Mežāciems. Biķernieku iela, Rīga.

Patstāvīgi ir pieejams reālu izmēru, pilnībā funkcionējošs balkona iestiklojuma stands kādā no Latvijas būvmateriālu veikaliem. Konkrētu atrašanās vietu varat noprecizēt zvanot uz mūsu biroju pa tālruni 67532718.

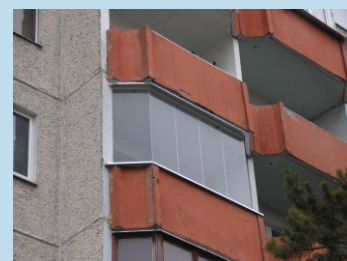
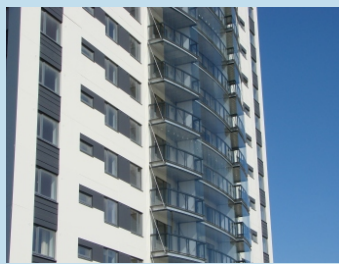
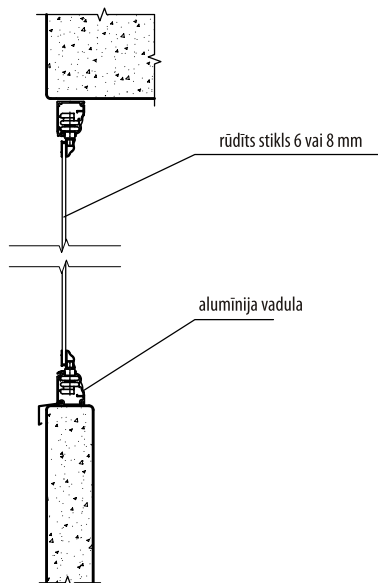

## Cenas

No 100 - 110 LVL par m<sup>2</sup>. Cenā iekļauts: Piegāde, Montāža, PVN

Sērija	Balkona ailes izmērs	Cena
467	1500 x 3100 mm	470 LVL
602	1500 x 3130 mm	490 LVL
Jaunais Lietuvišu projekts	1500 x 2850 mm	430 LVL
Hruščova laika māja	5360 x 1500 mm	850 LVL

# Система безрамного остекления балконов и лоджий



## Цена

От 100 до 110 LVL на м2. Цена включает: НДС, доставку, установку.

Серия	Размеры проёма	Цена
467	1500 x 3100 mm	470 LVL
602	1500 x 3130 mm	490 LVL
Jaunais Lietuviešu projekts	1500 x 2850 mm	430 LVL
Hruščova laika māja	5360 x 1500 mm	850 LVL

## Удобные и практичные

Застекленный балкон - это хорошее место для времяпровождения с семьей и друзьями. Балконные стёкла повышают престиж Вашего дома и улучшают его вид. Система безрамного остекления не изменяет внешность здания, а наоборот придает Вашему балкону законченность. Система принципиально отличается от других видов остекления, так как не имеет ни рам, ни ветриковых профилей. Застекление повышает тепло и шумоизоляцию Вашего жилья, защищает балкон от непогоды и мусора.

## Найди новый подход

Балконные стёкла создадут на балконе комфортную атмосферу. Защищённый балкон - это безопасное место для детских игр, и для содержания домашних животных, секции остекления по необходимости блокируются. Застекленный балкон Вы можете использовать как рабочий кабинет, так и для Вашего хобби и досуга. Стекланные балконы - это идеальное место для выращивания цветов. Балконное остекление невозможно открыть с внешней стороны.

## Легко использовать и ухаживать

Система остекления балконов - это продукт который устойчив к непогоде и красив визуально. Система безрамного остекления подразумевает отсутствие рам, отверстий или механических деталей на стеклах, все вспомогательные части системы спрятаны во внутрь профилей. Роликовая и профильная конструкция позволяет двигать стёкла между профилями последовательно. Крайнее стекло раскрывается на 90 градусов во внутрь, следующее стекло занимает его место и т.д.. В конечном счете, все балконные стёкла сдвигаются к стенке и балкон будет полностью открыт. Так как стёкла открываются во внутрь, то ухаживать за стёклами будет легко и безопасно. Толщина калённых стёкл от 6 до 8 мм, зависит от высоты балкона, все края стёкол полированные.

## Свободная форма

Система безрамного остекления балконов подходит для любых типов балконов, лоджий и веранд. Можно установить систему на балкон или лоджию любого размера. Стёкла можно двигать под разным углом и, при желании, полностью освободить балкон от застекления. Это преимущество как для пользователя, так и для архитектуры здания. Так как у системы балконного остекления нет вертикальных профилей, ее установка внешне не меняет и фасад здания.

## Выполненные работы

Ziedoņdārza mājas. Čaka iela, Rīga  
Skanstes Virsotnes 1, 2, 3. Skanstes iela, Rīga  
Jaunā Teika. Ropažu iela, Rīga  
Viesturdārza mājas. Rūpniecības iela, Rīga  
Apūzes nami „Tobago”. Sāmpētera iela, Rīga  
Jaunais projekts Kvēles ielā 9, Rīga  
Dienvidu pakavs 1, 2. Vienības gatve, Rīga  
Mežāciems. Biķernieku iela, Rīga.

Вы можете ознакомиться с ситемой безрамного остекления на примере полностью функционирующего образца, который периодически размещается в различных магазинах стройматериалов Латвии. О месте демонстрации образца можно узнать, позвонив по телефону: 67532718

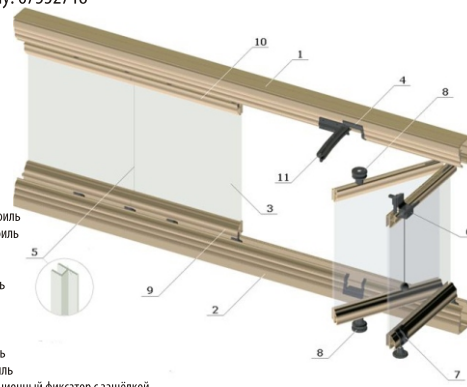

1. Верхний алюминиевый профиль
2. Нижний алюминиевый профиль
3. 6 или 8 мм каленное стекло
4. Выходной паз
5. Межстекляный уплотнитель
6. Защелка верхняя
7. Задвижка нижняя
8. Ролики
9. Нижний стеклянный профиль
10. Верхний стеклянный профиль
11. Трёхпозиционный вентиляционный фиксатор с защёлкой